



# HR2010



## PRODUIT

Gencod

0088381019750

## PERFORATEUR

### Caractéristiques Techniques

Puissance absorbée (W)	600
Puissance utile (en W)	310
Puissance de frappe (J)	1,6
Frappe (cps/min)	0 à 4000
Vitesse à vide	0 à 900 tr/mn
Régulateur de vitesse	non
Démarrage progressif	non
Dimension (mm)	454*99*223
Longueur câble (m)	5
Poids (kg)	3,1

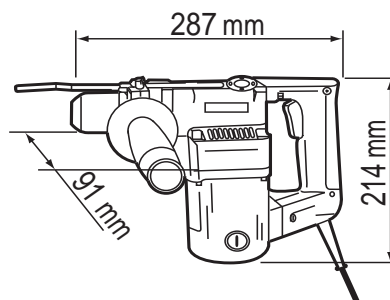

### Points forts

### CONFORT

Ecartement des poignées réduit pour une meilleure prise en main

### FIABILITE

Limiteur de couple incorporé

Moteur vertical pour un encombrement réduit et un meilleur équilibrage

### Applications

Perçage

Perforation béton

### Livré avec

Coffret

Poignée latérale

Guide de profondeur

(livré sans foret)

MASTER CARTON (mm)		
L : 500	*I : 430	*H : 350
Poids :	20 kg	
Nbr de pièces :	3	

CARTON UNITAIRE (mm)		
L : 166	*I : 430	*H : 350
Poids :	6,7 kg	

