



9911



PRODUIT

Gencod

0088381025461

PONCEUSE à bande

Caractéristiques Techniques

Puissance absorbée (W)	650
Puissance utile (en W)	200
Capacités	
Bande (mm)	76*457
Vitesse (m/min)	75 - 270
Vitesse variable	oui
Type	molette 6 pos
Dimension (mm)	262*132*141
Poids (kg)	2,6
Cordon (m)	2,5

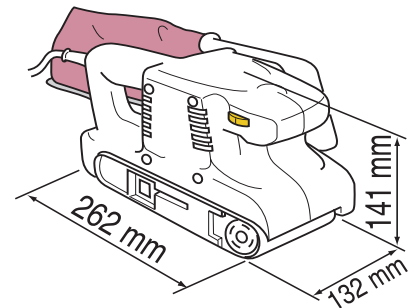

Points forts

NIVEAU SONORE faible : 82dB

CONFORT

Centrage automatique de la bande

PERFORMANTE

75 à 270m/mn - 21 vitesses préprogrammées

FONCTIONNELLE

Ponçage des bords possibles - pas de déport de la carcasse

Dessus de la ponceuse SUPER plat

Applications

Ponçage

Livré avec

Sac à poussière

4 bandes abrasives

MASTER CARTON (mm)		
L : 500	*I : 400	*H : 170
Poids :	10 kg	
Nbr de pièces :	3	

CARTON UNITAIRE (mm)		
L : 166	*I : 400	*H : 170
Poids :	3,3 kg	

