



# BO6040



## PRODUIT

Gencod

0088381035712

## PONCEUSE ORBITALE EXCENTRIQUE

### Caractéristiques Techniques

Puissance absorbée (W)	750
Puissance utile (en W)	390
Capacités	
Ø plateau (mm)	150
Ø disque (mm)	150
Orbite	5,5 mm
Vitesse (orb/min)	1600 - 5800
Vitesse variable	oui
type	molette
nb position	5
Dimension (mm)	316
Poids (kg)	2,7
Cordon d'alimentation	2,5 m

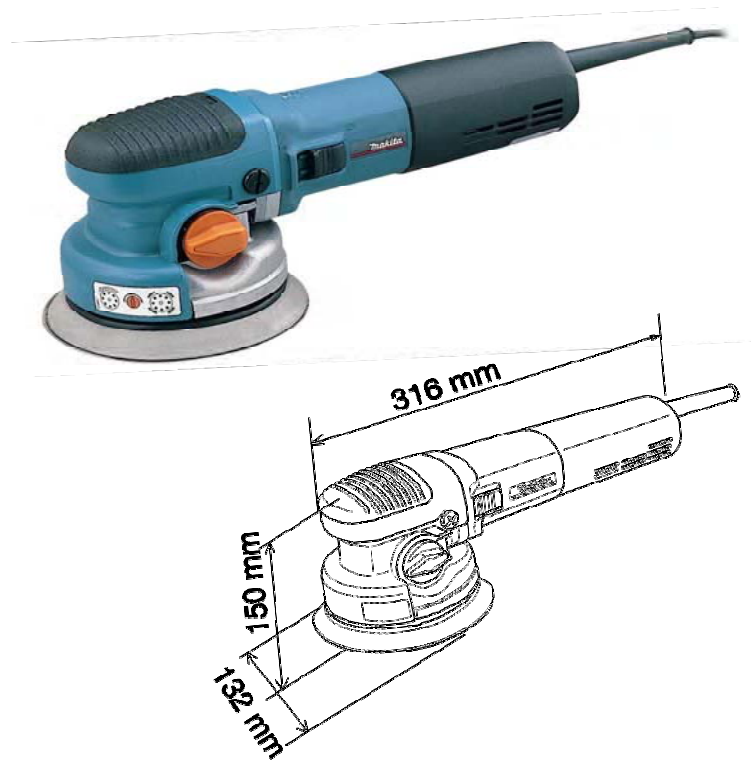

### Points forts

**DOUBLE ACTION**  
**Rotation + excentrique**

**PERFORMANTE**  
**régulation électronique de vitesse**

**CONFORT**

**Vibrations désagréables supprimées, Poignée latérale (option)**

**FONCTIONNELLE**  
**Changement rapide d'abrasifs, Système d'aspiration**

**FIABILITE**  
**Montage sur roulement**

### Applications

Ponçage

Finition

Polissage

cf. fig 1

### Livré avec

Coffret

Abrasif auto-agrippant

Clé hexagonale



MASTER CARTON (mm)		
L : 560	*I : 500	*H : 280
Poids :	15 kg	
Nbr de pièces :	3	

CARTON UNITAIRE (mm)		
L : 186	*I : 500	*H : 280
Poids :	5 kg	